

作業コンベア

UCW-100

検査・修正用のインラインコンベアです。



写真はオプションカバー取付時。

中間コンベア UCT-100

装置間の基板の受け渡し用のインラインコンベアです。



特長

- 幅調整はスライドロック方式で簡単かつスピーディーにできます。(標準タイプ)
- コンベアは、左右で独立していますのでベルト交換等のメンテナンスも容易です。
- 各種オプションを豊富に取り揃えていますので、ご希望に応じたグレードアップが可能です。
- 上流機、下流機からの信号に対応。
- 自動幅変機構の搭載により自動ライン対応も可能です。
- 安全カバー等の製作も対応いたします。
- コンベア長さ、搬送速度はご相談に応じます。

外形図

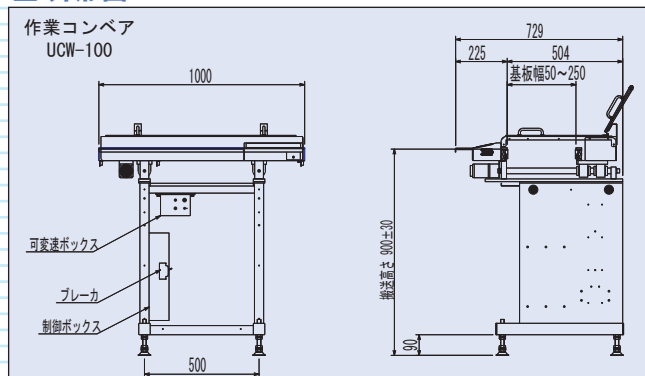

仕様

	UCW-100	UCT-100
電源	AC100V	
塗装色	ホワイト(TN-90)半ツヤ	
対応基板	W=50~250 mm × L=80~330mm	
搬送速度	約1~10m/min可変速	約15m/min
基板搬送高さ	900±30mm	
コンベア長さ	L=1000mm	
ベルト	帯電防止	
作業台	幅200mm取付	無し

オプション

- 照明装置
- 部品棚
- コンセント
- コンベア可変速仕様
- 基板ストッパ
- タイマ
- 冷却ファン
- 自動幅またはハンドル幅可変機構
- カバー
- その他の特殊仕様については、ご相談に応じます。